

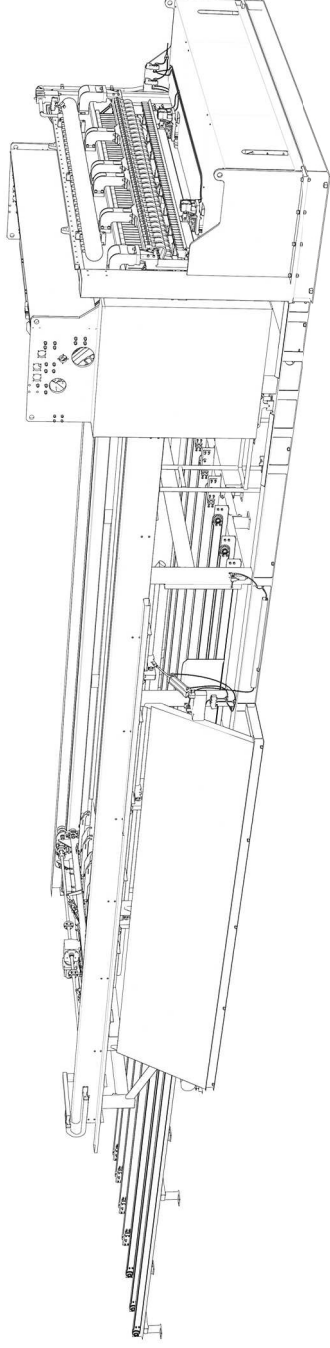

JIAOYANG®
骄阳焊工

混凝土钢筋专用焊机

Special welding machine for concrete reinforcement



SGS



瞬间成就永恒

Instant makes eternity

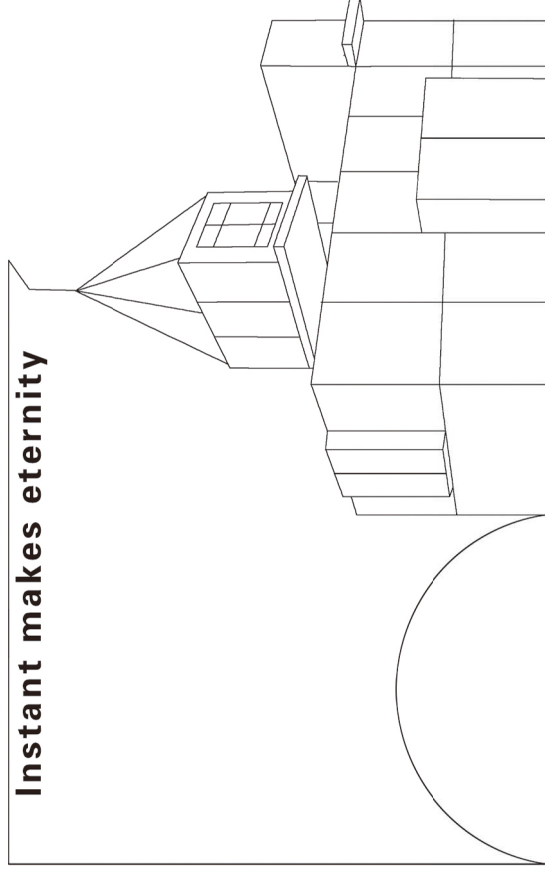

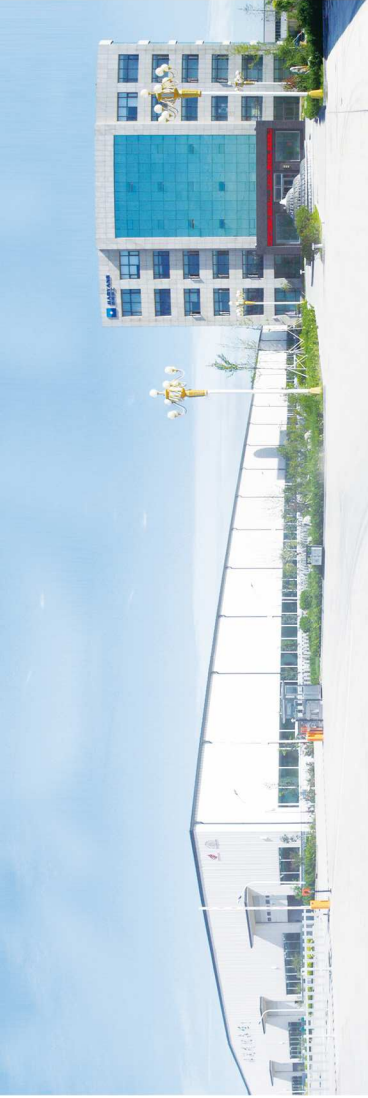

关于骄阳Company Profile >

河北骄阳焊工有限公司(以下简称:骄阳焊工),坐落于丝网之乡—河北安平,始创于1988年,历经30余年磨砺,在“立足网都,服务社会”的战略规划下,实施工业化、信息化、标准化相结合的现代管理体系,成为集研发、设计、制造、销售、服务于一体的焊网设备生产商,是国内专业研究丝网、钢筋电阻排焊机、钢筋网排焊机的技术研发型企业。

骄阳焊工结合国内外各行业特点,先后推出了钢筋混凝土专用焊机、钢筋桁架机、畜牧养殖专用焊机、工业货架围栏专用焊机等针对不同行业的系列焊网设备,深受用户好评。

骄阳焊工凭借其雄厚的研发实力,自建省A级工业企业研发机构与企技术中心,目前获得有效专利150余项;并参与制定了多项有关钢筋加工的行业标准。所销售产品遍及全国29个省156个地市,全球86个国家地区。为了进一步提高用户的产品体验,公司成立了“骄阳定制工厂”,可以根据用户焊网需求,提供个性化订制方案。

骄阳焊工以其先进的制造技术和现代化的管理手段,创造优良的品牌,协助焊网行业的快速发展,在立足全国,面向世界的同时,以跨越性思维追求更卓越的发展目标,努力做好智能焊网装备制造事业。



扫描二维码,了解骄阳



骄阳焊工在立足独立自主的基础上,持续改进、点滴积累,技术创新,管理创新,用卓越的产品和服务来满足客户不同需求。

随心所欲,个性化开发。
骄阳定制工厂

钢筋桁架焊接生产线 / GHJ350ZH-01

标准配置 带缓料放线盘、校直轮、储料装置、腹杆压型装置、焊接主机
自动剪网机、堆垛装置

可选配置 冷水机 空压机(气泵)

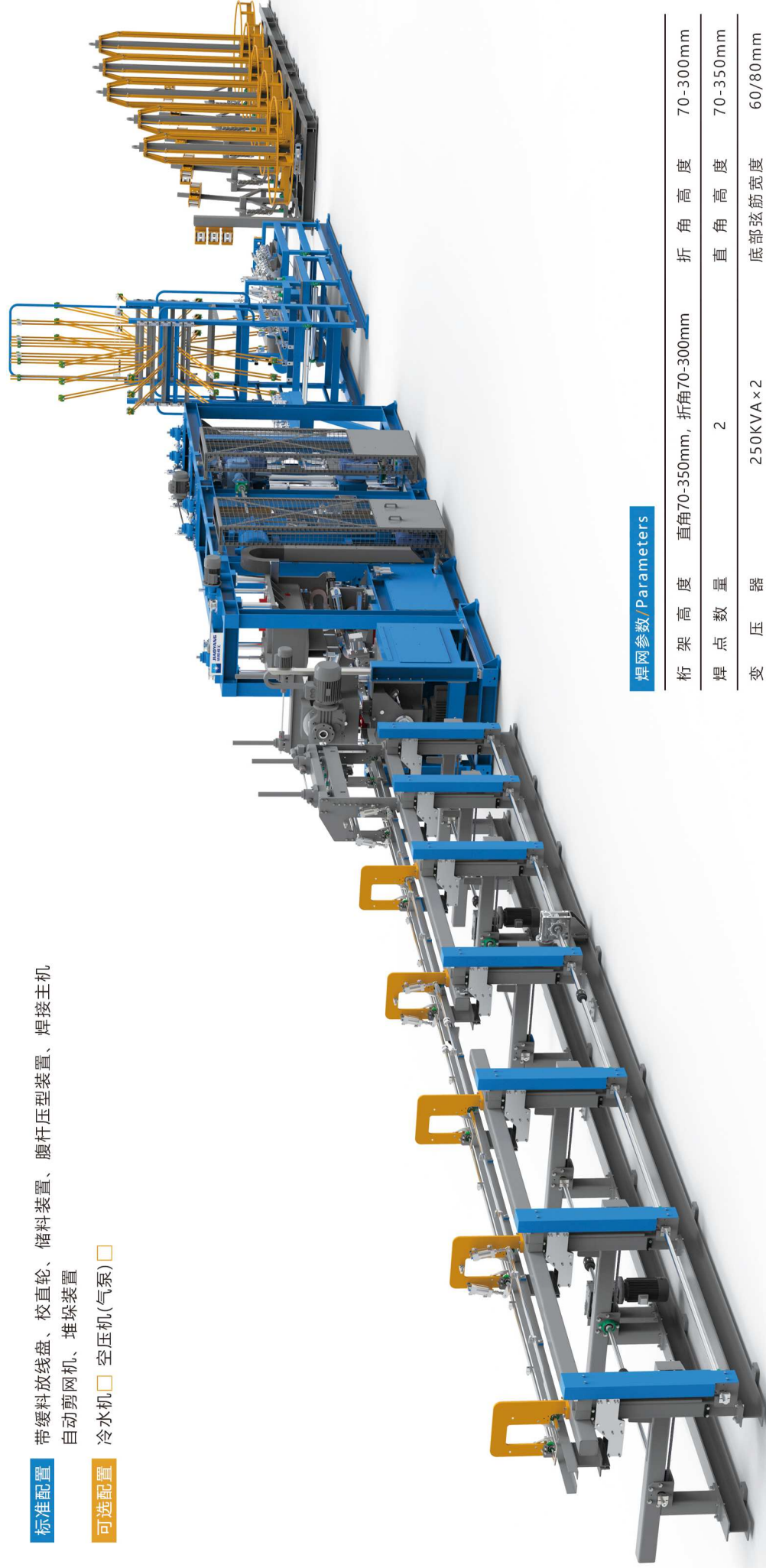

焊网参数/Parameters

桁架高度	直角70-350mm, 折角70-300mm	折角高度	70-300mm
焊点数量	2	直角高度	70-350mm
变压器	250KVA×2	底部弦筋宽度	60/80mm
上下弦钢筋直径	6-12mm	出网长度	2-12米
腹杆钢筋直径	4-8mm	生产速度	16m/分钟
定型焊接能力	弦筋8mm, 横筋4mm, 折角高度200mm时, 出网速度为16米/分钟		



扫描二维码, 观看产品工作视频

楼承板组焊机 / HJM600ZH-02

标准配置 拖网辊架

可选配置 冷水机 空压机(气泵)



焊网参数/Parameters

焊网宽度 600mm 变压器 125KVA×3

焊点数量 6 送进形式 伺服送进

加气板网片焊接生产线 / GWC500CJ-01

标准配置

放线盘、纵线盘丝入料模块、伺服送网、横线料斗、焊接主机、剪网机、落网机构

可选配置

横线盘料 出网小车 简易循环冷却器 空压机 (气泵)

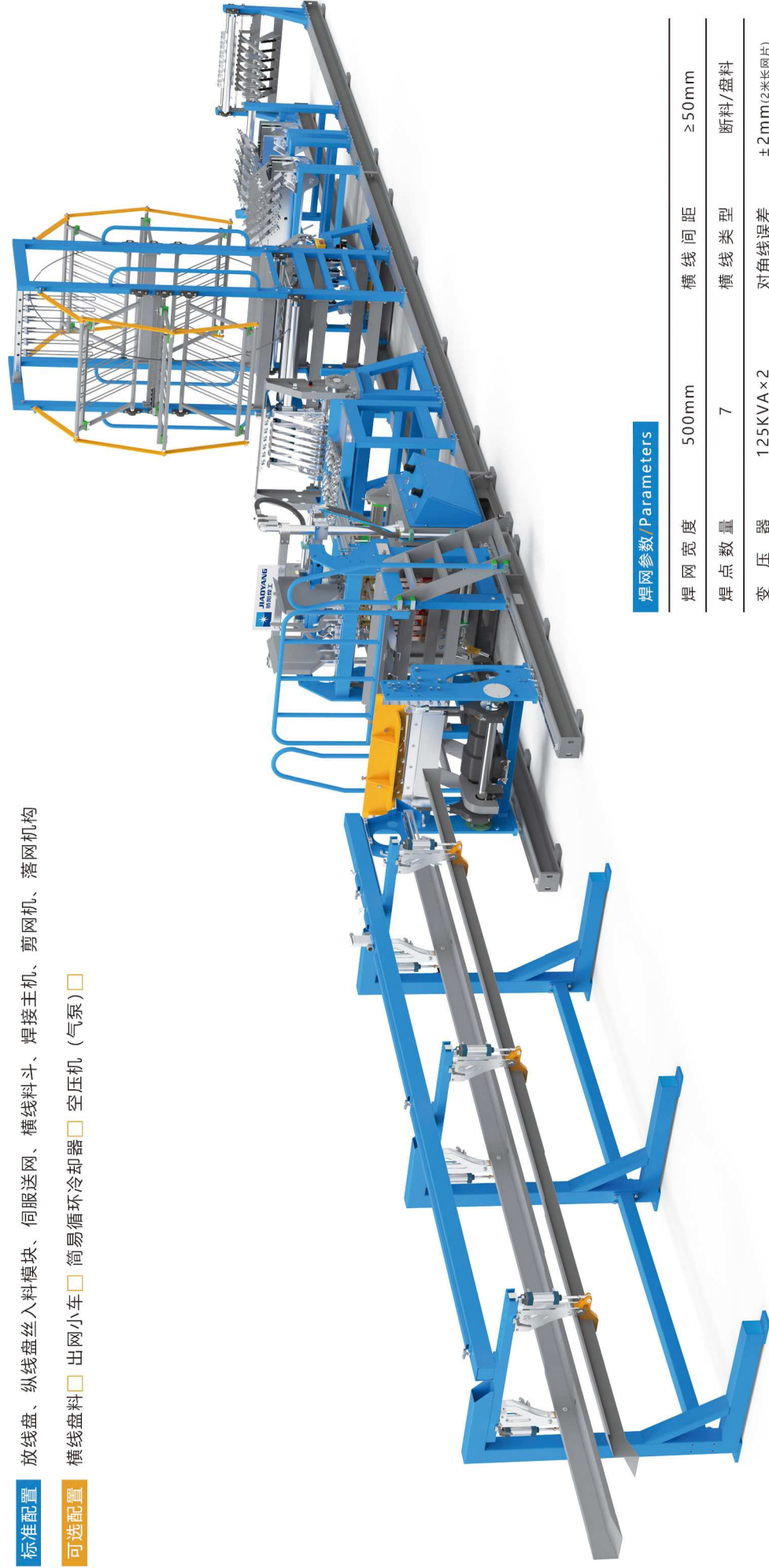

焊网参数/Parameters

焊网宽度	500mm	横线间距	≥50mm
焊点数量	7	横线类型	断料/盘料
变压器	125KVA×2	对角线误差	±2mm(2米长网片)
焊丝直径	4-8mm	焊网材质	低碳钢丝
焊接速度	8片/分钟(2米长网片)	出网类型	片网≤6m
纵线类型	盘料	纵线间距	50+75+50mm



扫描二维码，观看产品工作视频

双片加气板网片焊接生产线 / GWC500C.J x 2-01

- 标准配置** 放线盘、纵线盘丝入料模块、伺服送网、横线双片料斗、焊接主机、剪网机、筛箕式落网
- 可选配置** 横线盘料 出网小车 简易循环冷却器 空压机 (气泵)



焊网参数/Parameters

焊网宽度	500mmX2	横线间距	≥50mm
焊点数量	7+7	横线类型	断料/盘料
变压器	125KVA×4	对角线误差	±2mm(2米长网片)
焊丝直径	4-8mm	焊网材质	低碳钢丝
焊接速度	16片/分钟(2米长网片)	出网类型	片网≤6m
纵线类型	盘料	纵线间距	50+75+50mm

加气板网片焊接生产线 / GWC500CJ-02

标准配置

纵线盘丝、调直切断、自动排料、自动送料、焊接主机
横线料斗、伺服拉网、快速出网、簸箕式落网

可选配置

正反片落网 落网小车 空压机 (气泵)
横线盘料 工业冷水机

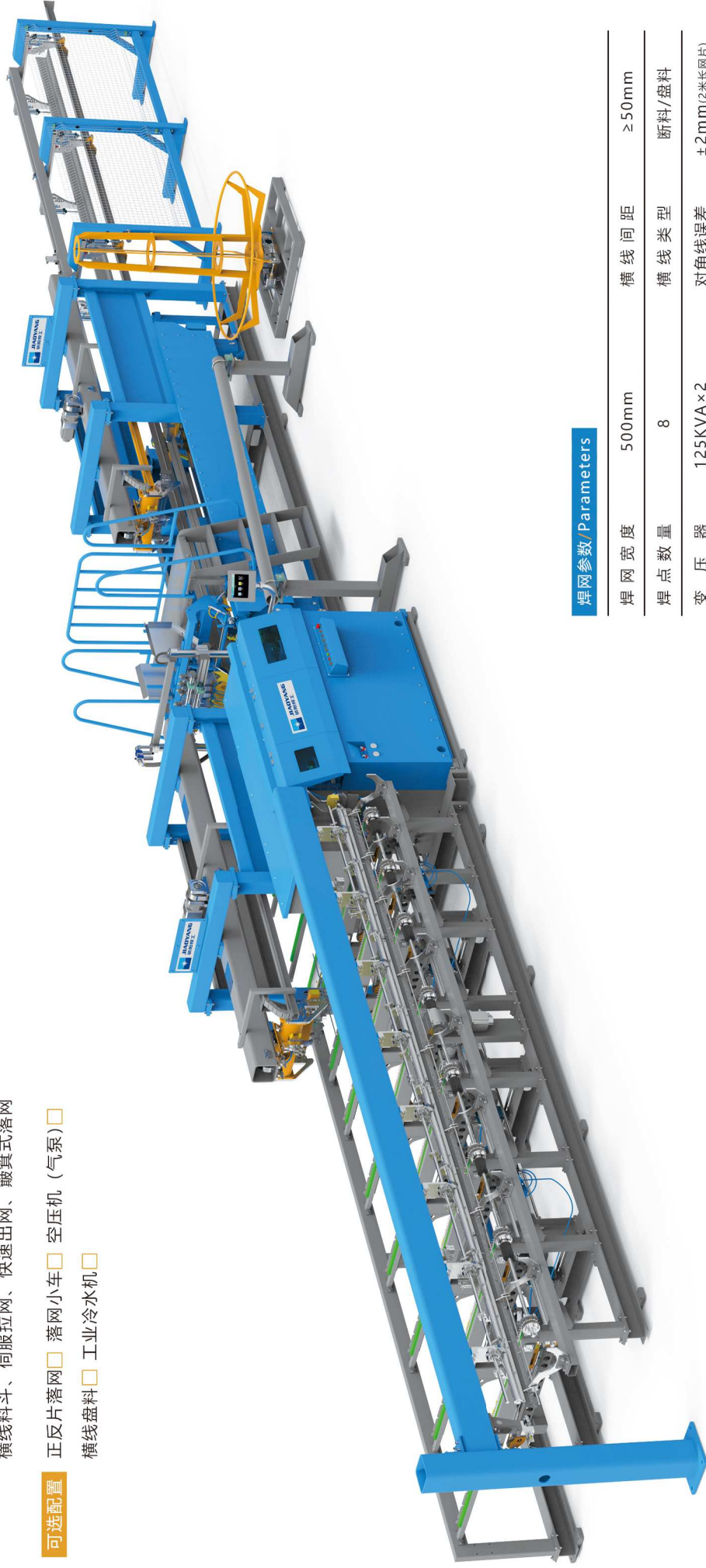

焊网参数/Parameters

焊网宽度	500mm	横线间距	≥ 50mm
焊点数量	8	横线类型	断料/盘料
变压器	125KVA×2	对角线误差	± 2mm(2米长网片)
焊丝直径	4-8mm	焊网材质	低碳钢丝
焊接速度	4-5片/分钟(2米长网片)	出网类型	片网≤6m
纵线类型	盘料	纵线间距	50mm



扫描二维码，观看产品工作视频

双片加气板网片焊接生产线 / GWC500CJ x 2-02

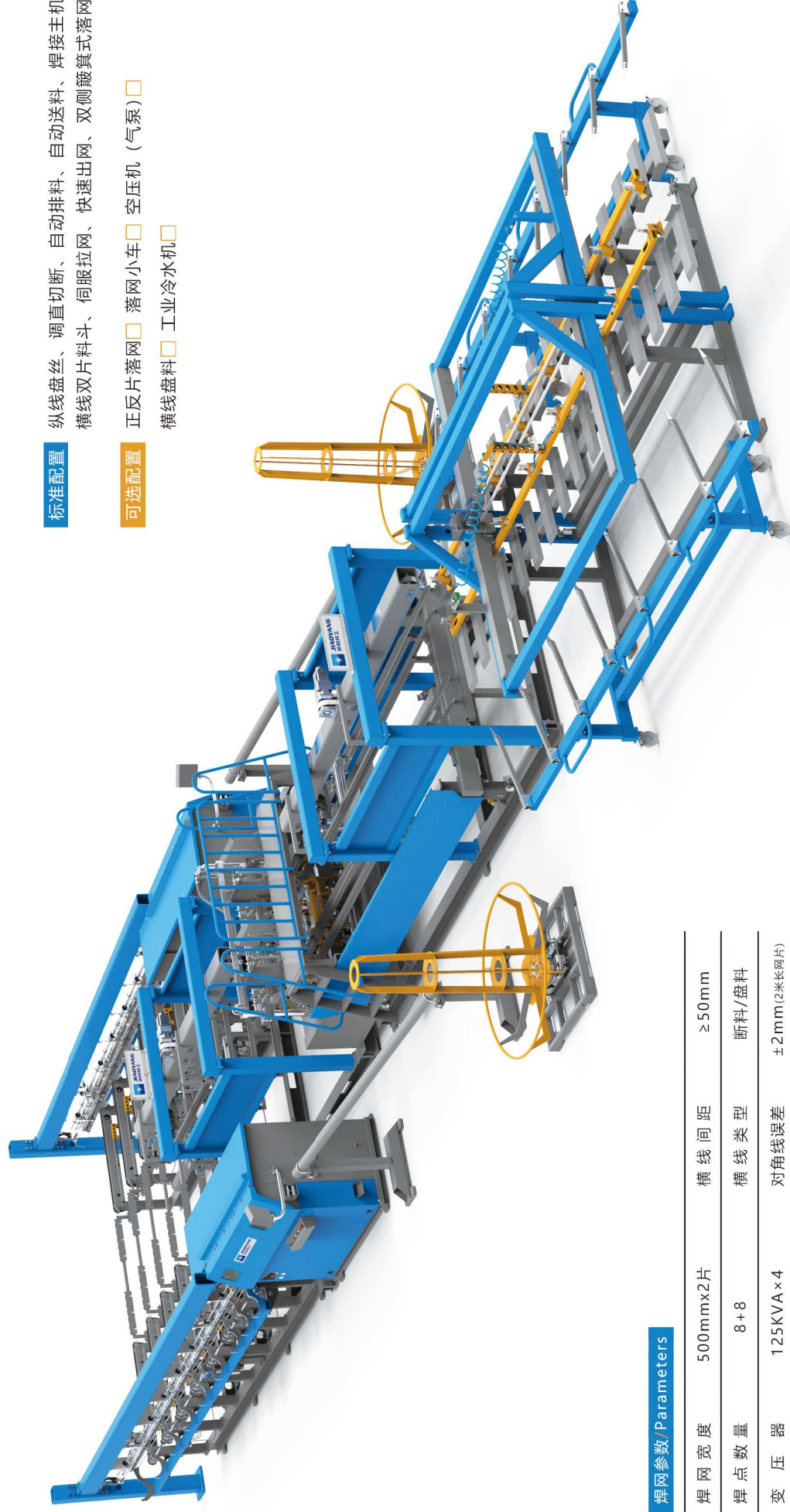

标准配置

纵线盘丝、调直切断、自动排料、自动送料、自动送料、焊接主机
横线双片料斗、伺服拉网、快速出网、双侧簸箕式落网

可选配置

正反片落网 落网小车 空压机 (气泵)
横线盘料 工业冷水机

焊网参数/Parameters

焊网宽度	500mmx2片	横线间距	≥ 50mm
焊点数量	8+8	横线类型	断料/盘料
变 压 器	125KVA x 4	对角线误差	±2mm(2米长网片)
焊丝直径	4-8mm	焊网材质	低碳钢丝
焊接速度	8-10片/分钟(2米长网片)	出网类型	片网≤6m
纵线类型	盘料	纵线间距	50mm



扫描二维码，观看产品工作视频

砖带网焊接生产线 / GWC300ZD-02

标准配置 放线盘、缓料检测装置、纵线横线校直系统、横线叼丝剪切装置、横线叼丝剪切装置、伺服送网

可选配置 筒易循环冷却器 空压机 (气泵)

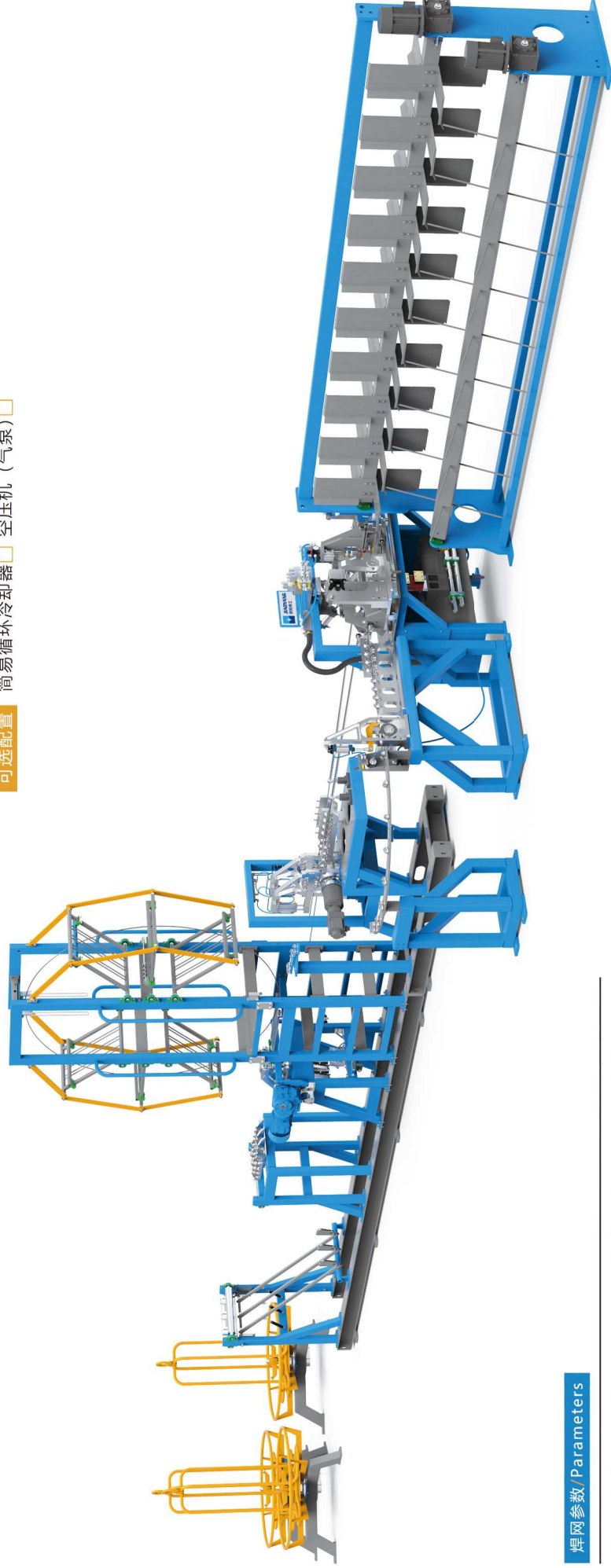

焊网参数/Parameters

焊网宽度	300mm	横线间距	50-500mm
焊点数量	2套	横线类型	盘料
变压器	125KVA×1	对角线误差	±2mm(2米长网片)
焊丝直径	3-6mm	焊网材质	冷拔丝, 镀锌丝
焊接速度	60次/分钟	出网类型	片网
纵线类型	盘料	纵线间距	50-300mm

砖带网焊接生产线 / GWC230 x 2ZD-01

标准配置

放线盘、导线架、缓料装置、纵线横线校直系统、横线切断装置、伺服送网

可选配置

空压机(气泵)

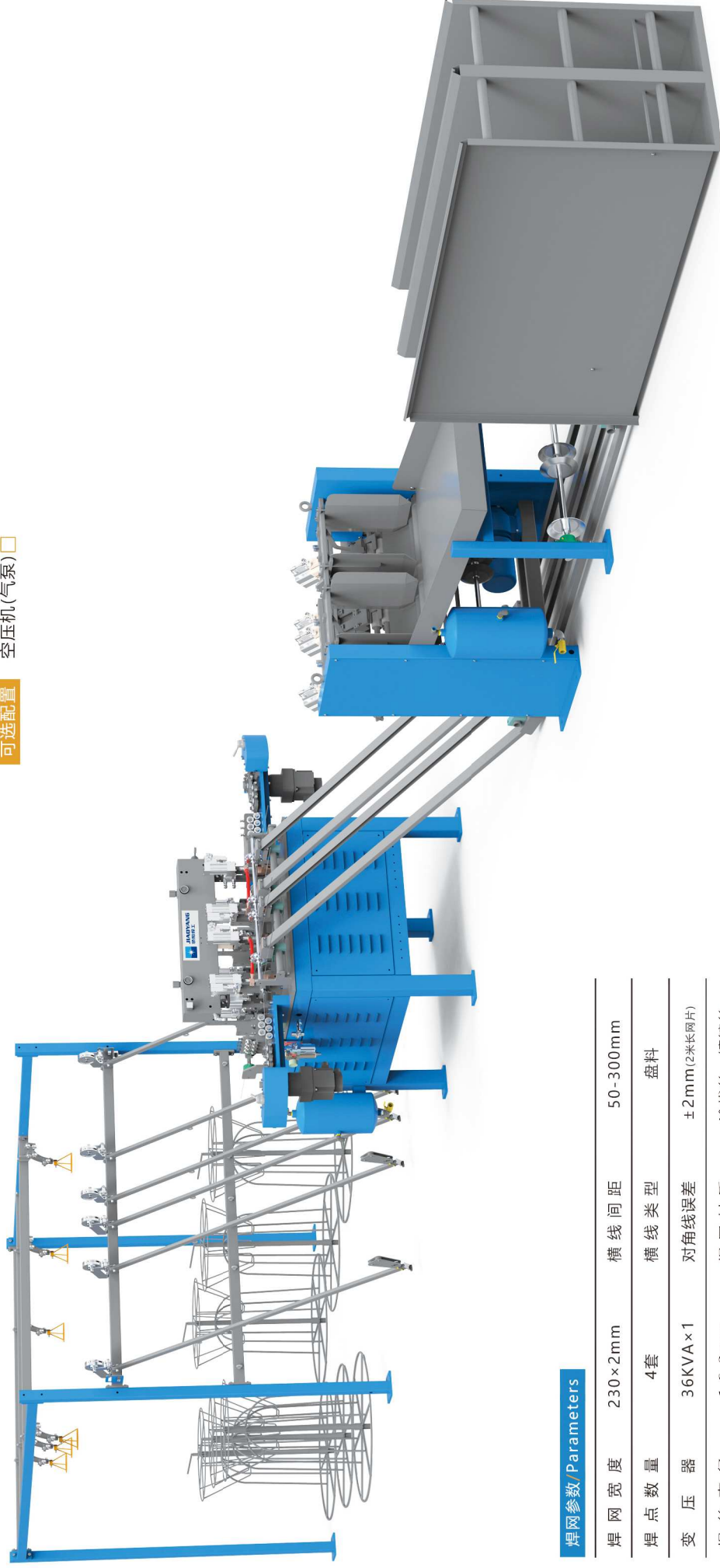

焊网参数 / Parameters

焊网宽度	230 x 2mm	横线间距	50-300mm
焊点数量	4套	横线类型	盘料
变压器	36KVA x 1	对角线误差	± 2mm(2米长网片)
焊丝直径	1.6-3mm	焊网材质	冷拔丝, 镀锌丝
焊接速度	60-80次/分钟	出网类型	卷网
纵线类型	盘料	纵线间距	50-230mm



扫描二维码, 观看产品工作视频

钢筋网焊接生产线 / GWC-D1

标准配置 纵线托丝平台、焊接主机、托搓丝料斗、伺服拉网

可选配置 空压机 (气泵) 工业冷水机 横线自动折弯 + 出网小车 纵线自动折弯 + 出网小车
出网托辊

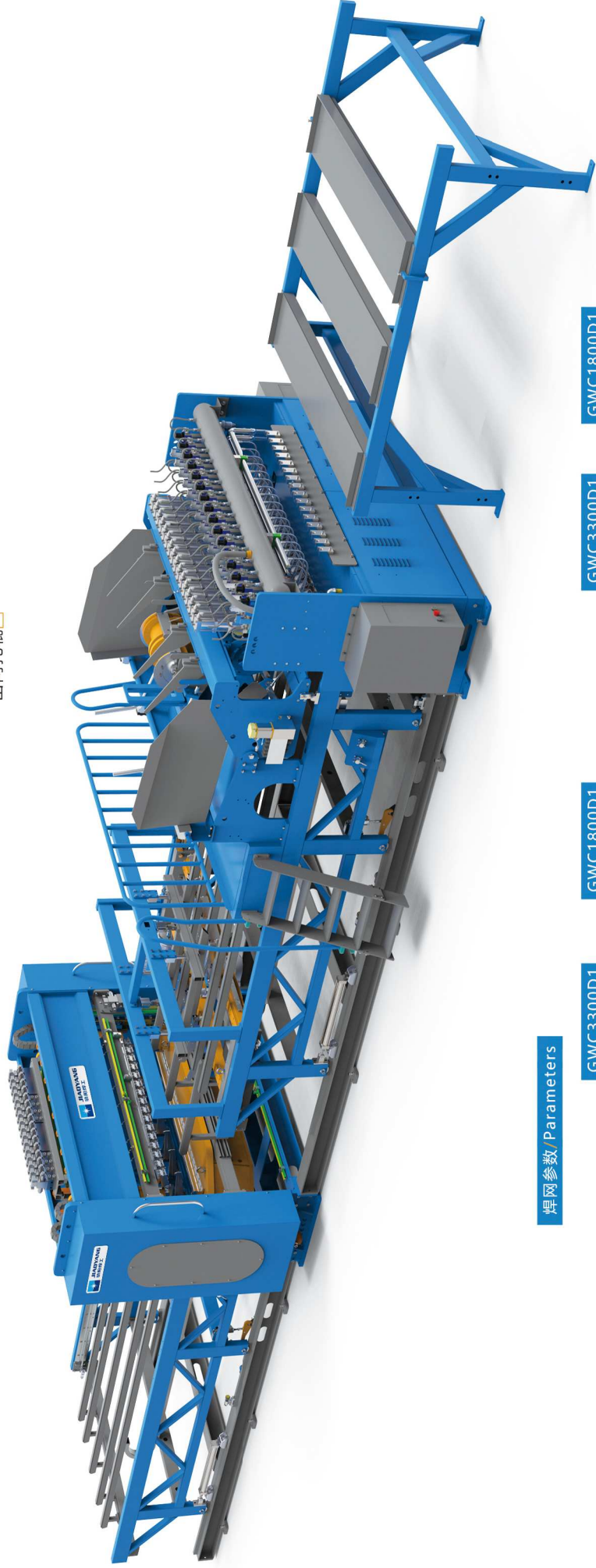

焊网参数/Parameters

	GWC3300D1	GWC1800D1	GWC3300D1	GWC1800D1
焊网宽度	3300mm	1800mm	≥50mm	≥50mm
焊点数量	32	16	横线类型	断料≥1000mm
变压器	250KVA或中频180KVA×2	6-12mm	对角线误差	±2mm(2米长网片)
焊丝直径	6-12mm	10次/分钟	焊网材质	冷轧带肋/热轧带肋
焊接速度	20次/分钟	断料	出网类型	片网1.8-3m
纵线类型	断料	断料	纵线间距	100/150/200mm



扫描二维码，观看产品工作视频

钢筋网焊接生产线 / GWC-D2 & GWC-C1-02

标准配置 簸箕式输网与落网、纵线放料架、送径小车、焊接主机、增料料斗、增料拉网、伺服拉网、冷水机

可选配置 快速拉网+升降式落网与出网 自动翻网 空压机 (气泵)



焊网参数/Parameters

	GWC3300D2	GWC2500D2	GWC2500C1	GWC3300D2	GWC2500D2	GWC2500C1
焊网宽度	3300mm	2500mm	2500mm	≥ 50mm	≥ 50mm	≥ 50mm
焊点数量	32	24	24	断料 ≥ 1500mm	断料 ≥ 1500mm	断料 ≥ 1000mm
变压器	160KVA × 16	160KVA × 12	125KVA × 6	± 5mm (2米长网片)	± 5mm (2米长网片)	± 5mm (2米长网片)
焊丝直径	6-12mm	6-12mm	4-8mm	冷轧带肋/冷轧光圆	冷轧带肋/冷轧光圆	冷轧带肋/冷轧光圆
焊接速度	60-80次/分钟	60-80次/分钟	60-80次/分钟	片网、12米	片网、12米	片网、12米
纵线类型	断料	断料	断料	纵线间距 100/150/200mm	100/150/200mm	≥ 100mm



扫描二维码, 观看产品工作视频

钢筋网焊接生产线 / GWC-D3

标准配置 簸箕式输网与落网、纵线不停机上料平台、送径小车、焊接主机、链式料斗、伺服拉网工业冷水机

可选配置 快速拉网 升降式落网与输网12米 翻网6米 空压机 (气泵)



焊网参数/Parameters

焊网宽度	3300mm	横线间距	≥ 75mm
焊点数量	32	横线类型	断料 ≥ 1500mm
变压器	80KVA × 32	对角线误差	± 5mm (2米长网片)
焊丝直径	6-12mm	焊网材质	冷轧带肋/热轧带肋
焊接速度	60-80次/分钟	出网类型	片网、12m
纵线类型	断料	纵线间距	75-200mm



扫描二维码，观看产品工作视频

钢筋网焊接生产线 / GWC-C2

焊网参数 / Parameters

焊网宽度	1600/2500mm	横线间距	100/150/200mm
焊点数量	16/24	横线类型	断料≥1500mm
变压器	125KVA×4/×6	对角线误差	±5mm(2米长网片)
焊丝直径	4-8mm	焊网材质	冷轧带肋/冷轧光圆
焊接速度	60-80次/分钟	出网类型	片网/卷网, 均匀网孔
纵线类型	盘料	纵线间距	100/150/200mm

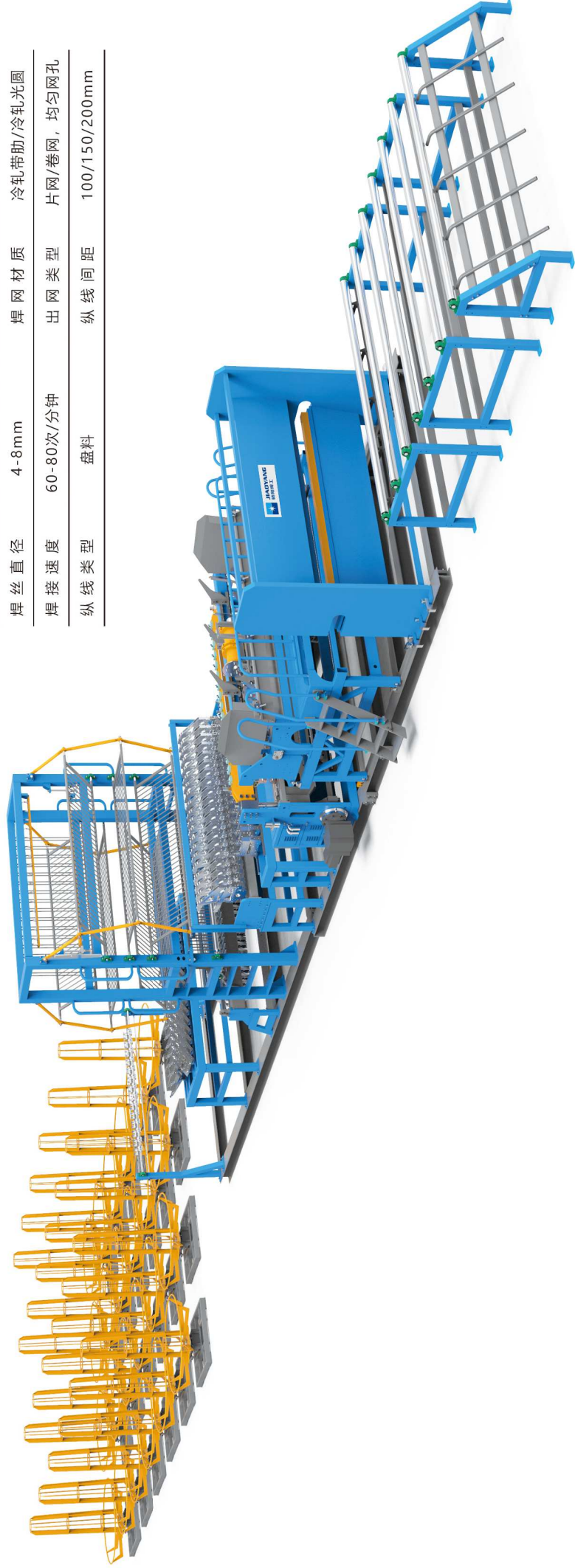

标准配置 放线盘、纵线缓料、校直、叼丝、储料、伺服送料、落料斗
剪网、出网托架

可选配置 簸箕式输网与落网 快速拉网+升降式输网与落网 自动翻网
空压机(气泵) 自动卸网卷网机 冷水机



钢筋网焊接生产线 / GWC-C1-01

标准配置 托丝平台、焊接主机、料斗、拉网、小梯子 (选配料斗平台时,无此配置)

可选配置 料斗平台带梯子 循环冷却器 出网托辊

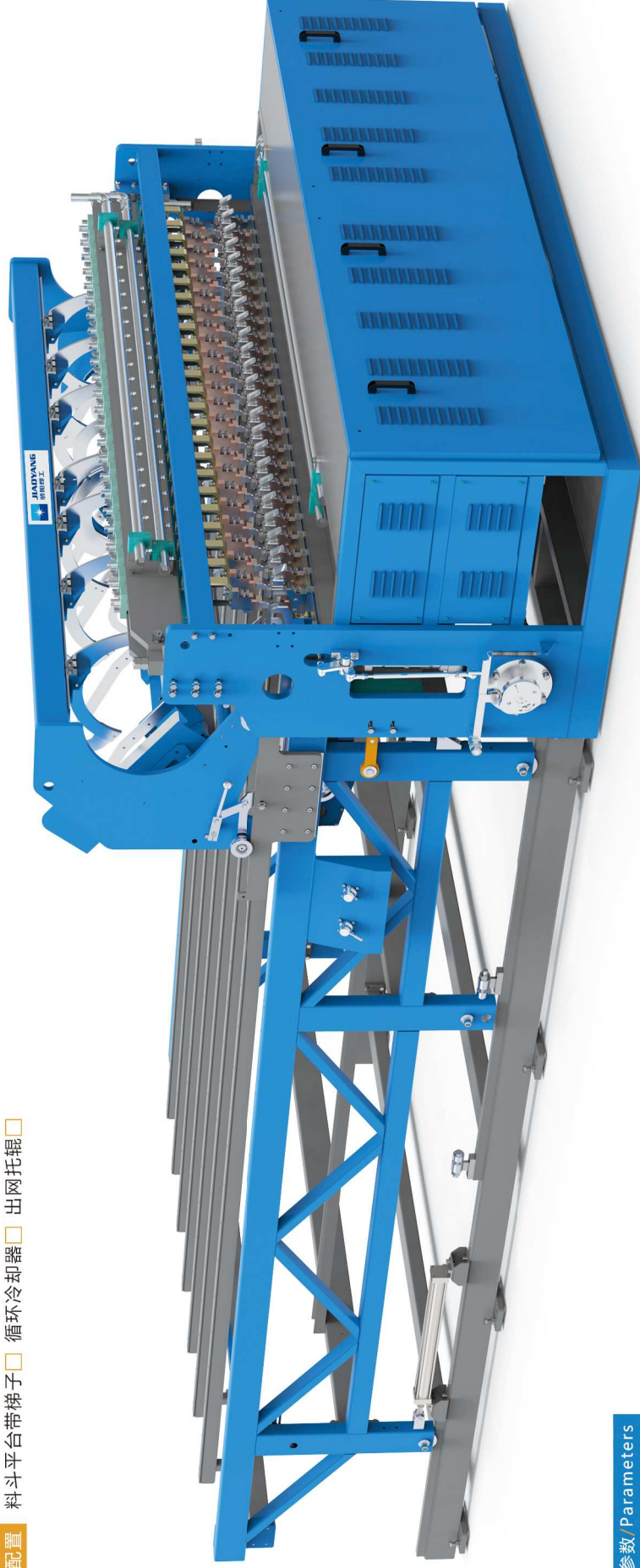

焊机参数/Parameters

焊网宽度	1600/2500mm	横线间距	100mm
焊点数量	16/24	横线类型	断料≥600mm
变压器	125KVA×4/×6	对角线误差	±2mm(2米长网片)
焊丝直径	4-8mm	焊网材质	冷拔丝, 镀锌丝
焊接速度	60-80次/分钟	出网类型	片网6m
纵线类型	断料	纵线间距	100-200mm

钢丝网焊接生产线 / GWC-B2

标准配置

放线盘、经丝压辊、焊接主机、料斗、拉网

可选配置

校直轮装配 剪网机 自动卷网卸网机 方管卷网机

落网装置 + 落料小车 料斗平台带梯子 筒易循环冷却器

出网平台 注：1200/1600标配剪网机+落网小车

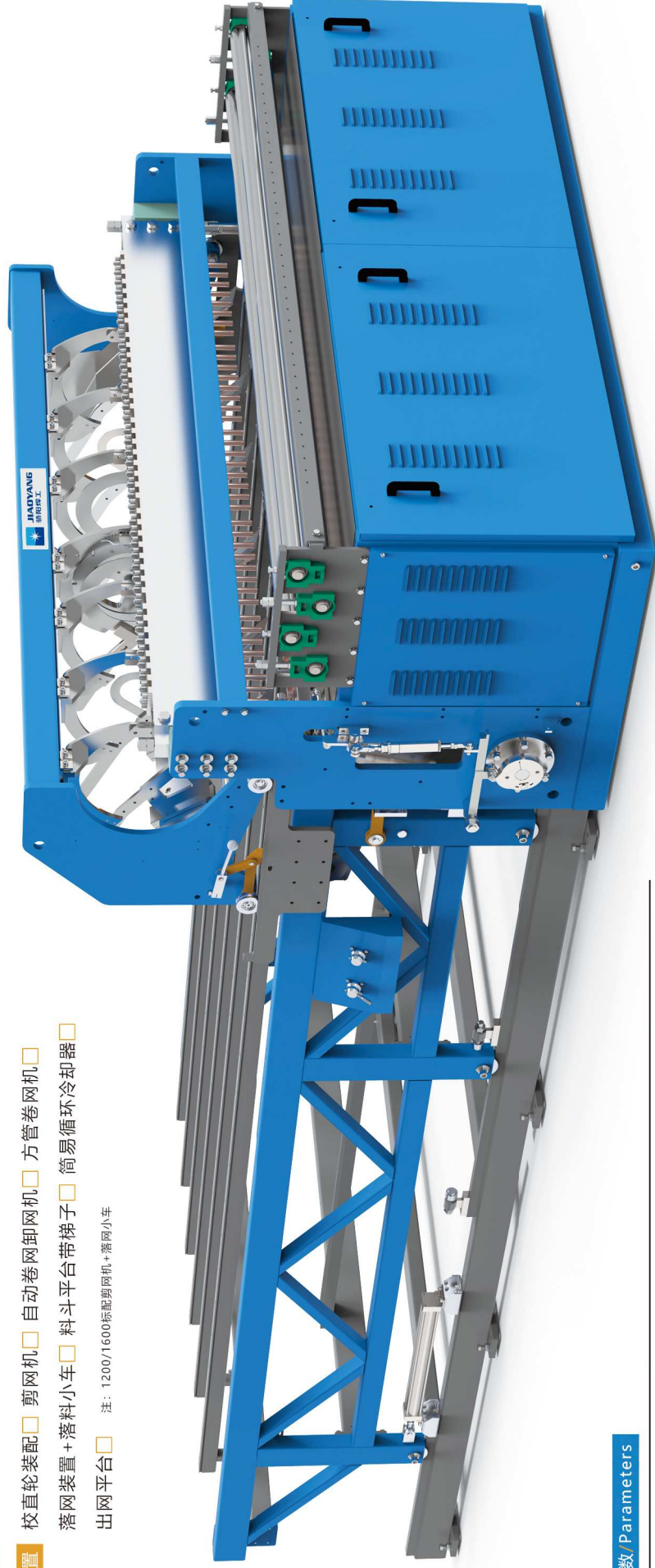

焊机参数/Parameters

焊网宽度	1200/1600/2100/2500mm	横线间距	≥25mm
焊点数量	24/32/24/24	横线类型	断料≥600mm
变 压 器	125KVA×3/×4/×4/×4	对角线误差	±2mm(2米长网片)
焊丝直径	3-5mm	焊网材质	冷拔丝, 镀锌丝
焊接速度	60-80次/分钟	出网类型	卷网/片网6米
纵线类型	盘料	纵线间距	50-200mm

舒乐板网焊接生产线 / GWC1200A1-01

标准配置 放线盘、经丝压辊、焊接主机、剪板机、落网小车

可选配置 出网平台 卷网机 校直轮装配

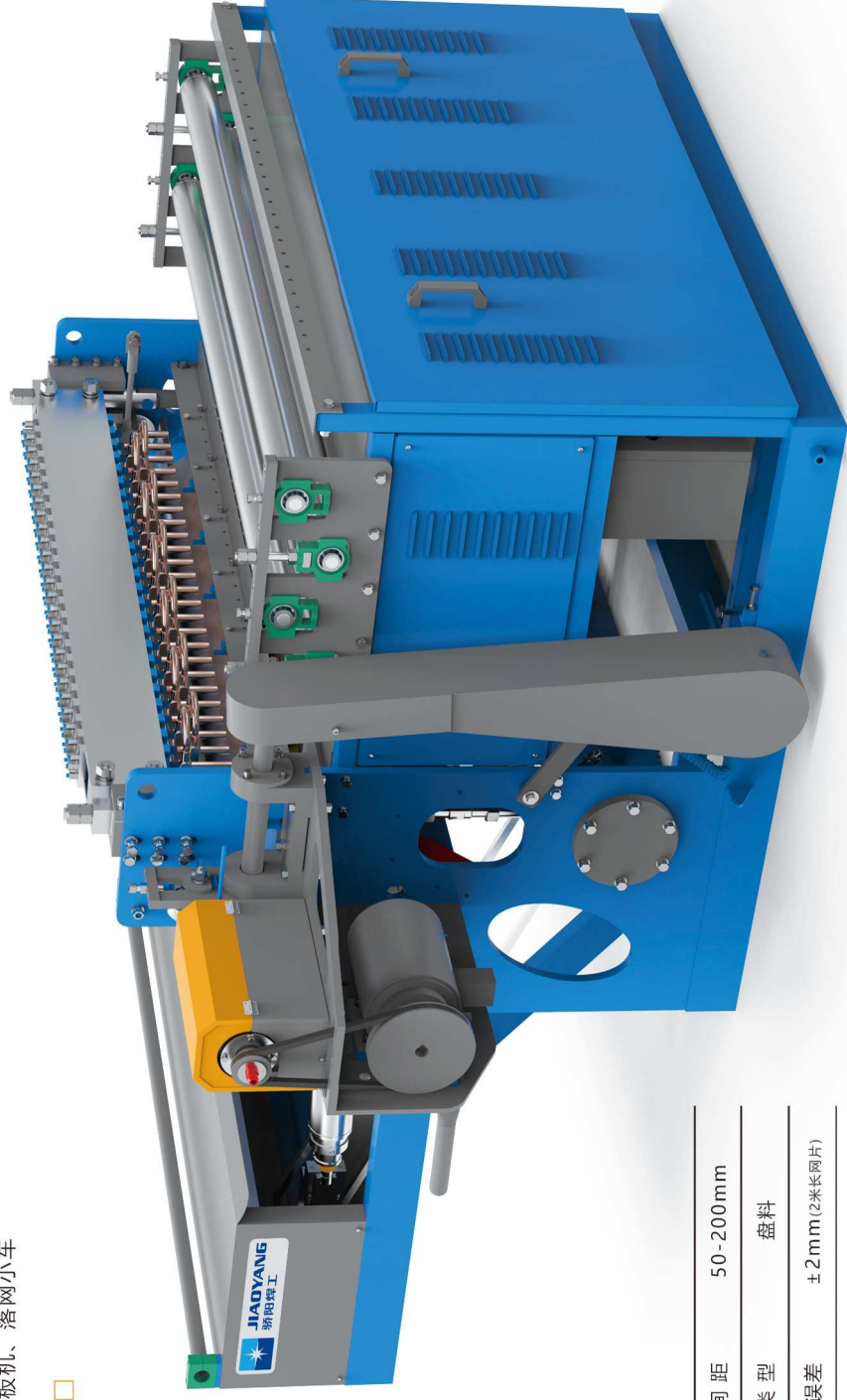

焊网参数/Parameters

焊网宽度	1200mm	横线间距	50-200mm
焊点数量	25	横线类型	盘料
变压器	75KVA×3	对角线误差	±2mm(2米长网片)
焊丝直径	1.5-3.0mm	焊网材质	冷拔丝, 镀锌丝
焊接速度	60-80次/分钟	出网类型	卷网/片网, 均匀网格
纵线类型	盘料	纵线间距	50-200mm



扫描二维码, 观看产品工作视频

调直切断机 GTQ2/3.5>Q3/6>Q4/8>Q6/12



扫描二维码，观看产品工作视频

GTQ2/3.5

可选配置 普通放线盘 制动放线盘 动力放线盘
 上提式放线盘 + 导线架

GTQ3/6>Q4/8>Q6/12

可选配置 动力放线盘 钨钢叼丝轮 钨钢直丝模 润滑装置



产品参数/Parameters

	GTQ2/3.5	GTQ3/6	GTQ4/8	GTQ6/12
调直直径	2-3.5mm	3-6mm	4-8mm	6-12mm
调直速度	60-80m/分钟	110m/分钟	110m/分钟	130m/分钟
直线度	≤2mm/m	≤2mm/m	≤2mm/m	≤2mm/m
钢丝类型	盘料	盘料	盘料	盘料
剪切长度	0.3-3m	0.5-6m	0.5-6m	0.8-6m
剪切方式	偏心轮剪切	伺服剪切	伺服剪切	伺服剪切
钢丝材质	冷拔丝、镀锌丝	冷拔丝、镀锌丝	冷拔丝、镀锌丝	冷轧丝、热轧丝
压丝方式	机械	气动	气动	气动
剪切误差	±0.2mm/m	±0.2mm/m	±0.2mm/m	±0.2mm/m
整机功率	4KW	10.5KW	18KW	34KW
外接电源	380V50HZ	3相380V50HZ	3相380V50HZ	3相380V50HZ

钢筋盘吊具

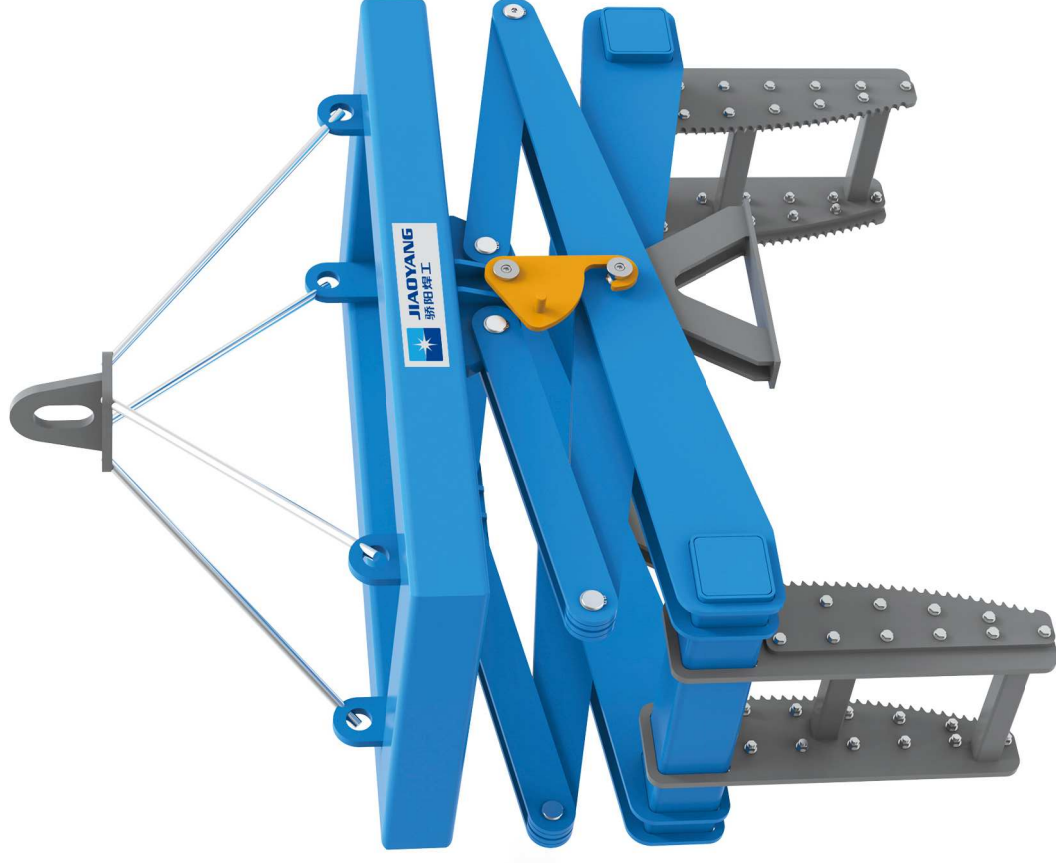



JIAOYANG
骄阳焊工

河北骄阳焊工有限公司
Jiaoyang welding industries hebei co.,ltd

Add: NO.28 WEIER ROAD , EASTERN INDUSTRIAL ZONE,ANPING COUNTY,
HEBEI PROVINCE,CHINA,053600

Tel: +86-318-7063110

Fax: +86-318-7800251

E-mail: joy@jiaoyang.net

地址：河北省安平工业园区东区纬二路28号
营销部

电话：0318-7063097

传真：0318-7800251

售后服务

电话：0318-8065001

0318-7063093

网址：www.jiaoyang.net

由于我们的产品不断改进，因此产品结构参数及颜色可能与本样本有出入，请以实际产品为准，敬请谅解。

